

ВЛАКО-СЕРВИС, ООО

Хрящевское шоссе, 11
445928 Тольятти

Менеджер по продажам:

Михаил Украинский
Телефон: +7 8482 698080
Моб. телефон: +7 9270 248823
E-mail: mikhail.ukrainskiy@wlako.ru



26.11.2016

Уважаемые дамы и господа!

Настоящим свидетельствуем Вам свое уважение, хотели бы поблагодарить за Ваш интерес к транспортным средствам Mercedes-Benz и на основании индивидуальных условий продажи автомобилей предложить Вам вариант ного шасси Mercedes-Benz Atego 1218 L.

На страницах далее, будет дано полное описание и характеристика шасси.

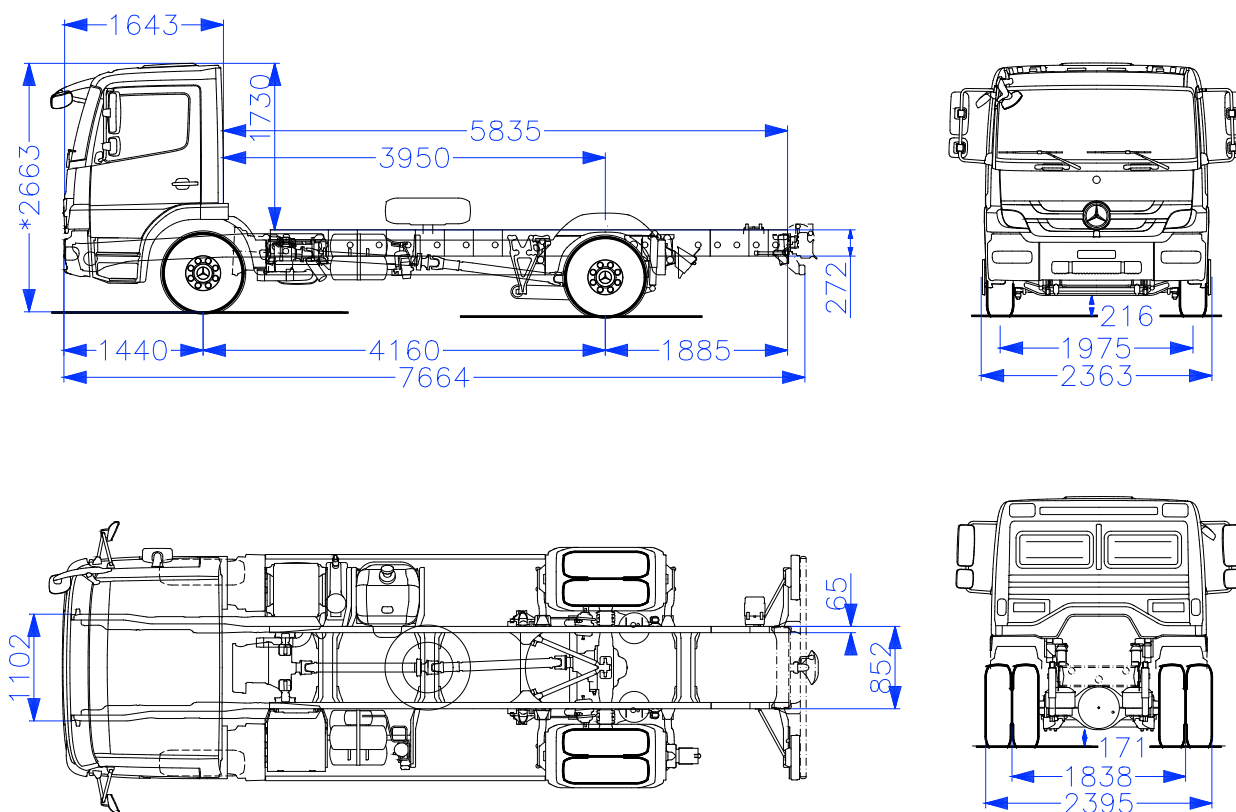



Mercedes-Benz

Спецификация шасси

Mercedes Benz Atego 1218 L

Марка, Модель, Модификация	Mercedes-Benz Atego 1218 L
Базовая модель шасси	970.255.12
Вариант исполнения	Шасси с пневмоподвеской
Колесная формула / база	4x2 / 4160 мм
Год и страна производства	2017 (Россия, Набережные Челны)
Тип (исполнение) кабины	тип "S" (ная, без спальных мест)
Мощность двигателя, норма токсичности	130 кВт (177 л.с.), Евро-5
Допустимая полная масса	11.990 кг. (без системы «Платон»)
Грузоподъемность шасси	7.353 кг.
Максимальный размер надстройки	длина не более – 6 650 мм.

Перечень оборудования

Окраска

Кабина: MB 9147 белый арктический

Распределение нагрузки на ось

ТНЗ Вариант с полной массой 11.990 кг (4.9/8.1)

Двигатель

MN6 Дизельный двигатель R4, LA, 130 кВт / 177 л.с., при 2200 об/мин.

MS5 Исполнение двигателя Евро 5 с применением BlueTec

K81 Фильтр топливный с подогреваемым влагоотделителем

MB1 Моторный тормоз с постоянным дросселем, 3-х позиционный

M78 Номер двигателя выбит на блоке

M90 Предварительный электрический подогрев воздуха

MJ6 Система выключения и пуска двигателя MSS

Сцепление и коробка передач

GC5 Коробка передач G60 - 6 / 9,2 - 1,0

GS1 Механическое переключение передач, 6-ти ступенчатое

Оси и подвеска

AK4 Передняя ось макс.нагрузку 5,3 тонны

AX9 Задняя ось H4, 11 тонн, ведомая шестерня 390 мм

A71 Блокировка дифференциала заднего моста

AD1 Передаточное число главной передачи $i = 3,583$ (HL4/6)

QD6 Передние параболические рессоры, макс.нагрузка 5,1 тонны

>>> Задняя подвеска, 2 пневмоэлемента, с регулировкой уровня

>>> Стабилизатор передней оси

C42 Стабилизатор задней оси под рамой

**Колёса и шины**

R55	Колесные диски, 6.75 x 19.5, усиленные
R70	Держатель запасного колеса сбоку на раме
R04	Защитные колпаки для гаек крепления колес
R87	Запасное колесо в сборе
1.A.	K39M17 10 2 x 265/70 R19,5 дорожный Continental Hybrid HS3
2.A.	K39M77 10 4 x 265/70 R19,5 Traction (M+S) Continental Hybrid HD3
Зап.	K39M17 10 1 x 265/70 R19,5 дорожный Continental Hybrid HS3

Рама и элементы рамы

CR4	Кронштейны крепления надстройки
CR2	Удлиненный задний свес рамы для двухосных а/м
CL9	Рулевое управление LS6 / LS8
KK1	Топливный бак 180 л., пластиковый, на правой стороне
KP2	Бак для реагента AdBlue, 35 литров
K40	Топливный бак запираемый, в комплекте отдельный ключ
K45	Сетка в горловине топливного бака
KJ1	Глушитель на правом лонжероне рамы, выхлоп влево
KG0	Глушитель с SCR-катализатором, нержавеющая сталь
KE9	Бортовая диагностика 2 с контролем NOx
>>>	Крылья задние трёхсекционные без брызгопоглощения
C73	Передний противоподкатный брус (EC)
C57	Боковая защита
C95	Вариант без заднего противоподкатного бруса
Q28	Тягово-сцепное/буксировочное устройство Rockinger
Q57	Устройство буксировочное заднее
Q92	Задняя поперечина для тягово-сцепного устройства G135

Тормозная система

>>>	Двухконтурная пневматическая тормозная система
>>>	Тормозная система с регулятором тормозных сил
>>>	Автоматическая настройка тормозов
BB5	Дисковые тормоза на передней и задней осях
B02	Антиблокировочная система (ABS)
B65	Блок подготовки воздуха с подогревом

Экстерьер кабины

F07	Кабина S-типа, ная 2-х местная, без спальных мест
>>>	Задняя стенка кабины без окна
D25	Люк в крыше кабины, ручное управление
FS9	Зеркало заднего вида регулируемое, со стороны водителя
>>>	Зеркало с широким углом обзора со стороны пассажира
>>>	Рамповое зеркало со стороны пассажира
>>>	Зеркало заднего вида регулируемое, со стороны пассажира
>>>	Зеркало водителя с широким углом обзора, обогреваемое
FX7	Переднее зеркало в аэродинамическом исполнении
FZ7	Иммобилайзер с транспондером

Интерьер кабины

SG5	Сиденье водителя с подвеской, Isringhausen
S07	Сиденье пассажира статическое, Isringhausen
>>>	Рулевая колонка регулируемая по вылету и наклону
>>>	Многофункциональное рулевое колесо с кнопками управления бортовым компьютером
FJ4	Резиновые напольные коврики водителя и пассажира
FN1	Передняя панель стандартное исполнение
FE5	Электростеклоподъемники дверей кабины
JK3	Комбинация приборов с графическим дисплеем и эконометром
JD3	Тахограф цифровой, ЕСТР
JZ1	Тахограф производства VDO
>>>	Указатель внешней температуры
JW0	Сигнал предупреждения о движении задним ходом
>>>	Информационная система водителя
EV6	Подготовка для установки радиоприемника, 12В (антенна, питание, динамики)
>>>	Антенна и комплект для подавления радиопомех
ET1	Трансформатор 24В / 12В, 8А
HF2	Воздушный фильтр вентиляции кабины
HZ3	Дополнительный воздушный отопитель кабины, мощностью 2000 W
H04	Теплоизоляция кабины дополнительная, для России
H03	Кондиционер в кабине водителя с ручной регулировкой
FQ7	Вещевой отсек над ветровым стеклом, 2 отделения

Электрика / Электроника

E21	Аккумуляторы повышенной емкости, для России
>>>	Крышка отсека аккумуляторных батарей
M45	Генератор 28В / 100А, повышенной мощности
E33	Клавиша управления грузоподъемным бортом
L72	Клавиша управления освещением кузова
>>>	Фары с прозрачной оптикой (H7)
L32	Задние фонари для а/м с грузоподъемным бортом
>>>	Боковые габаритные огни
MD4	Ограничитель скорости 90 км/ч

Дополнительное оборудование

X57	Мероприятия по снижению шума ЕС 96/20
Y44	Знак аварийной остановки (треугольник)
Y45	Аварийный фонарь
Y11	Домкрат 12 тонн
Y34	Шланг подкачки шин, 10 метров
Y28	2 противооткатных башмака
XK3	Гарантия на двигатель/трансмиссию 3 года / 250000 км
XV8	Новый Atego 2
Z97	СКД, технологическая поставка из Германии для сборки в России
XS1	Инструкции на русском языке
ZZ3	Транспортное средство для правостороннего движения